



**SPRICH**

GRIGLIATI  
SCALE MARINARE  
SCALE



# GRIGLIE CON SALDATURA A PUNTI

State cercando un'alternativa più leggera ai grigliati in varie applicazioni come recinzioni, scaffalature, pallet, gabbioni, gabbioni di pietra, zootecnia, edilizia, griglie di protezione di ogni tipo e persino nella tecnologia dei nastri trasportatori? Allora le nostre griglie con saldatura a punti sono la soluzione perfetta per voi.

Le griglie con saldatura a punti sono realizzate in modo efficiente: le aste metalliche dritte si incrociano e vengono saldate tra loro nelle intersezioni. Questo metodo di produzione consente la massima personalizzazione in base alle tue esigenze individuali. Potete regolare le dimensioni, lo spessore del filo, la larghezza della maglia, il tipo di metallo, il rivestimento, il colore e i bordi in base alle vostre preferenze personali per creare il vostro prodotto personalizzato.

## MATERIALE

Acciaio grezzo	Acciaio zincato a caldo	Acciaio inossidabile
S235 JR	S235 JR	V2A 1.4401

Su richiesta sono disponibili altri materiali.

## DIMENSIONI E MAGLIE

Dimensioni in mm	Lunghezza	Larghezza	Diametro	Maglie
Griglia con saldatura a punti senza bordo	500 - 2500	500 - 1250	3, 4 e 5	30 x 30, 40 x 40, 50 x 50, 50 x 100, 100 x 100
Griglia con saldatura a punti con bordo	Su richiesta.			

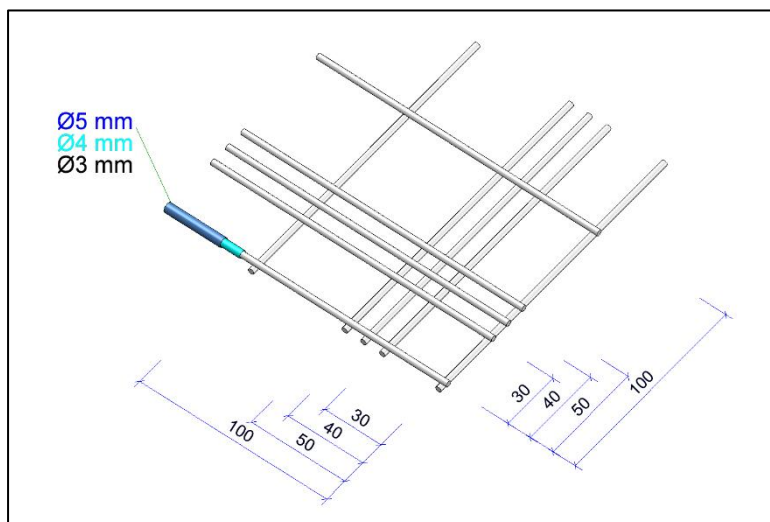

Su richiesta sono disponibili altre dimensioni.

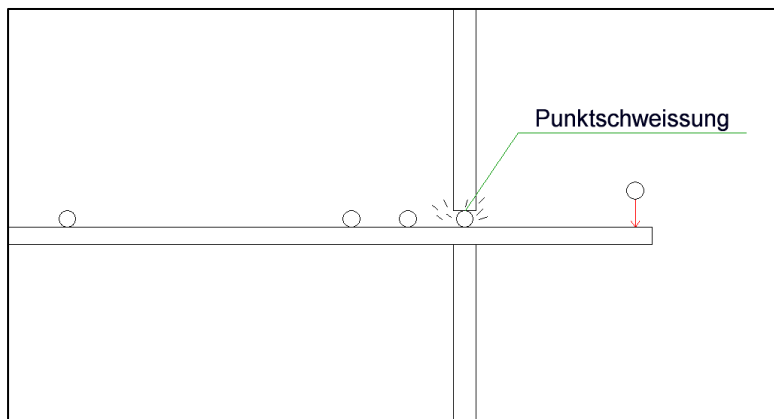

Visualizzazione della saldatura.

## USO E VANTAGGI

Applicazioni	Vantaggi
<ul style="list-style-type: none"> <li>• Recinzione</li> <li>• Griglie di separazione / protezione / barriere</li> <li>• Gabbioni / gabbioni di pietra</li> <li>• Costruzione di scaffali e pallet</li> <li>• Allevamento</li> </ul>	<ul style="list-style-type: none"> <li>• Ottimo passaggio di luce, aria e acqua</li> <li>• Peso minimo</li> <li>• Innumerevoli combinazioni</li> <li>• Ottima stabilità/capacità di carico</li> <li>• Durevole</li> <li>• Montaggio facile</li> </ul>

## VERSIONI

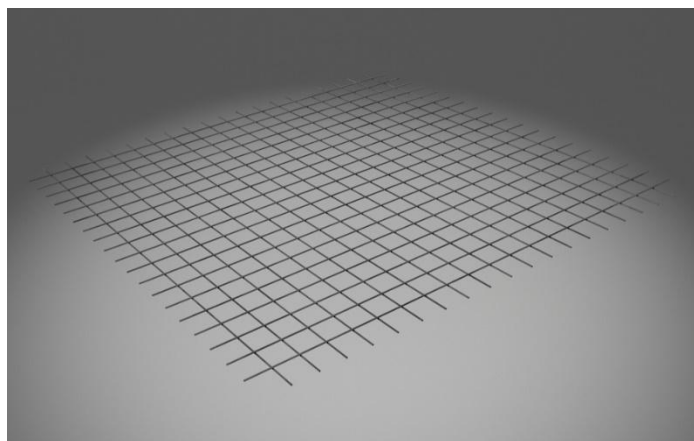

### **Griglia con saldatura a punti senza bordo**

La variante senza bordo rappresenta la nostra variante standard e viene utilizzata principalmente in ambienti interni.

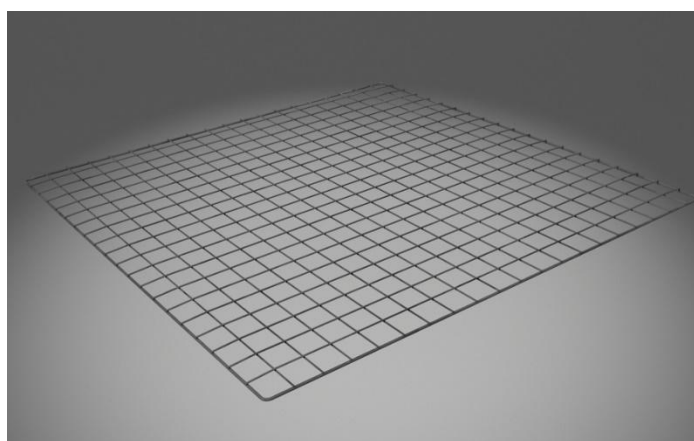

### **Griglia con saldatura a punti con bordo**

La griglia con saldatura a punti con bordo si basa sulla griglia con saldatura a punti senza bordo e offre ai nostri clienti una soluzione personalizzata. Con uno spessore del filo compreso tra 2 e 10 mm, la griglia con saldatura a punti con bordo è particolarmente stabile.

---

## REFERENTE:

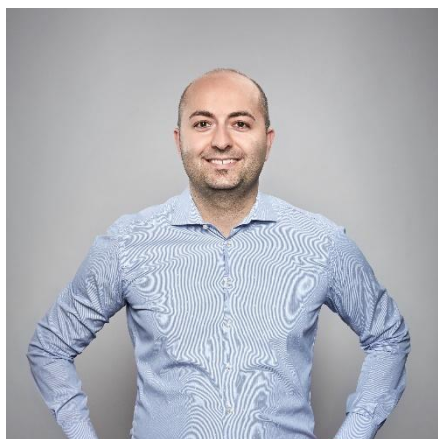

**Luigi Cirillo**

Vendita tecnica  
Tel. +41 41 768 10 91  
luigi.cirillo@sprich.ch

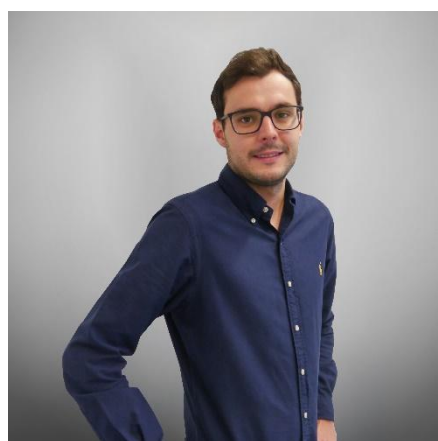

**Michael Gerig**

Vendita tecnica  
Tel. +41 41 768 09 87  
michael.gerig@sprich.ch

---

## **CARICO**

Si veda il documento Tabella di carico della griglia in filo.

---

## **QUALITÀ**

Si prega di fare riferimento al documento Qualità SPRICH.