

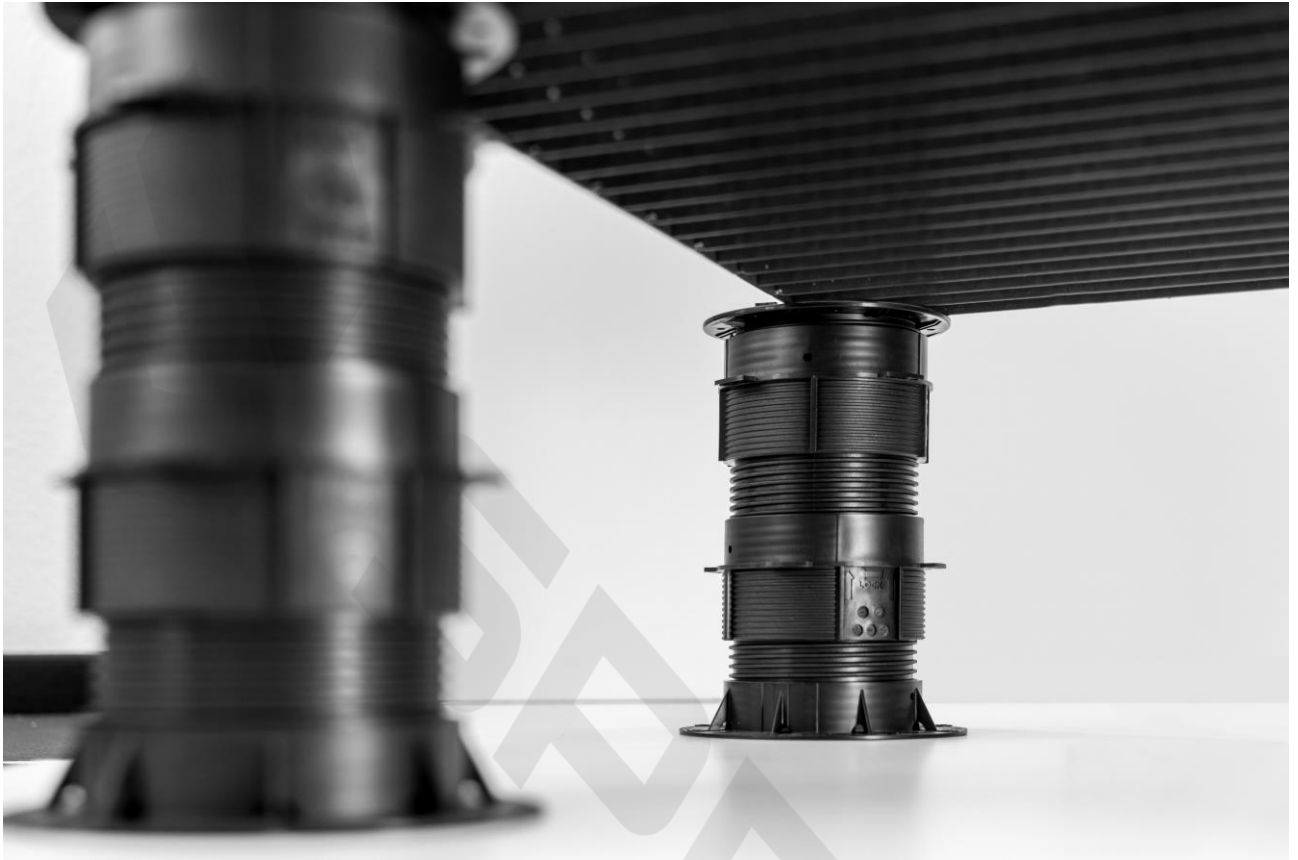

**SPRICH**  
GITTERROSTE · LEITERN · TREPPEN



## **GFK ZUBEHÖR**

**Das GFK Zubehör der SPRICH bietet Ihnen vielfältige Verwendungs- und Anpassungsmöglichkeiten. Für weitere Details fragen Sie unsere Experten.**

---

## WERKSTOFF

GFK	Glasfaserverstärkter Kunststoff
Stahl	V2A und V4A

Weitere Werkstoffe beim Zubehör auf Anfrage.

---

## BRANDSCHUTZ

Für die GFK Zubehör Produkte gelten im Brandschutz die gleichen Bedingungen wie bei den GFK Produkten.

---

## GFK ZUBEHÖR

### **GFK Stellfüsse**

GFK-Stellfüsse überbrücken Niveaudifferenzen millimetergenau. Anpassung am Bau mit einer möglichen Höhenverstellung der Stellfüsse von 900 mm kein Problem mehr.



### GFK Neigungsausgleicher

Die Untergründe bei Bauobjekten, insbesondere bei Umbauten und Renovationen, können Gefälle und Unebenheiten aufweisen - durch unsere GFK-Neigungsausgleicher können sie bis 5° Neigungen und Unebenheiten ausgleichen.

#### Lose Antrittskante (grobbesandet / R13)

Masse	Gewicht	Farbe
3.2 x 40 x 70 x 3000 mm	2.4 kg	RAL 1003 (Gelb)

#### Abgewinkelte Stufenabdeckung (grobbesandet / R13)

Masse	Gewicht
3.0 x 40 x 320 x 3000mm	8.30 kg
3.5 x 40 x 150 x 3000mm	3.13 kg
3.5 x 40 x 230 x 3000mm	4.45 kg
3.5 x 40 x 300 x 3000mm	5.61 kg
6.0 x 40 x 320 x 3000mm	19.60

Verfügbar in den Farben RAL 1003 (gelb) in Kombination mit RAL 9001 (schwarz).

### GFK Platten

Dicke	Breite	Länge	Gewicht
3	1000 1200 1500	2000 - 3000	6.5 kg/ mm <sup>2</sup>
5	1000 1200 1500	2000 - 3000	11.0 kg/ mm <sup>2</sup>
6	1000 1200 1500	2000 - 3000	13.0 kg/ mm <sup>2</sup>
8	1000 1200 1500	2000 - 3000	17.3 kg/ mm <sup>2</sup>
10	1000 1200 1500	2000 - 3000	21.6 kg/ mm <sup>2</sup>

Unsere Standard Farben für die GFK Platten sind RAL 6001 (grün) und RAL 7004 (grau). Andere Farben auf Anfrage.

---

## GEBRAUCHSANWEISUNG VERSIEGELUNG

1. Die zu beschichtende Oberfläche muss sauber, entfettet und trocken sein. Zum Trocknen und Entfetten können die feuchten Oberflächen mit einem mit Aceton befeuchteten Staublappen abgewischt werden. Wir empfehlen, eine Schutzbrille zu tragen.
2. Bereiten Sie eine homogene Mischung von Harzmasse mit der erforderlichen Menge Initiator vor (siehe unten). Geben Sie die erforderliche Menge Harz auf ein Stück Pappe, und fügen Sie dann die entsprechende Menge Initiator hinzu (in dieser Reihenfolge – geben Sie stets den Initiator zum Harz, nicht umgekehrt). Vermengen Sie die Komponenten gründlich mit dem Spachtel.
3. Bringen Sie das Harz auf, solange es bearbeitbar ist: Es härtet etwa 25 bis 30 Minuten nach dem Hinzufügen des Härters aus.  
Bei Reparaturen, die lange dauern oder dicke Schichten erfordern, empfehlen wir, das Harz mehrmals frisch anzumischen.
4. Verwenden Sie zum Reinigen der Werkzeuge einen mit Aceton befeuchteten Staublappen. Achtung: Nur unausgehärtetes oder gerade frisch ausgehärtetes Harz ist in Aceton löslich. Nach einigen Stunden ist keine Reinigung mehr möglich.

---

## MENGE DES HÄRTERS

Die Offenzeit (d.h. die Dauer, in welcher das Harz nach dem Mischen mit dem Härter bearbeitbar ist) hängt von dem Mischanteil Härter und von der Umgebungstemperatur ab. Um die empfohlene Zeit von 25 bis 30 Minuten zu erzielen, gehen Sie wie folgt vor:

- Verwenden Sie bei 10-15°C 2,5% Härter (15 Tropfen auf das Volumen eines Trinkglases)
- Verwenden Sie bei 20 C 2,0% Härter (10 Tropfen auf das Volumen eines Trinkglases)
- Verwenden Sie bei 25-30 C 1,5% Härter (7 Tropfen auf das Volumen eines Trinkglases)

---

## LAGERHINWEISE

- Die Harzgrundmasse ist brennbar (RID/ADR-Klasse 3, Nr. 1866, Flammpunkt 32°C), der Härter ist temperaturinstabil (RID/ADR-Klasse 5.2, Nr. 3105).
- Kühl und belüftet bei unter 25 C lagern.
- Haltbarkeit: 8 Monate nach Herstellungsdatum des Satzes.

---

## SICHERHEITSHINWEISE

- Falls Harz oder Härter in die Augen gelangt ist: sofort mit viel Wasser spülen. Mindestens 15 Minuten anhaltend spülen. Arzt hinzuziehen.
- Falls Harz oder Härter auf die Haut gelangt ist: sofort mit kaltem Wasser und Seife abwaschen.
- Falls Harz oder Härter verschluckt wurde: viel Wasser trinken und sofort Arzt zwecks Magenspülung hinzuziehen.